

ちょ～軽プロコン  
**PC-1450**

取扱説明書



ご使用前にこの「取扱説明書」をよく読み正しくお使い下さい。  
誤った取扱いは、機械の故障や大変な事故につながります。  
機械を操作する前にいつでも見られるように大切に保管して下さい。

## ■ 各部名称

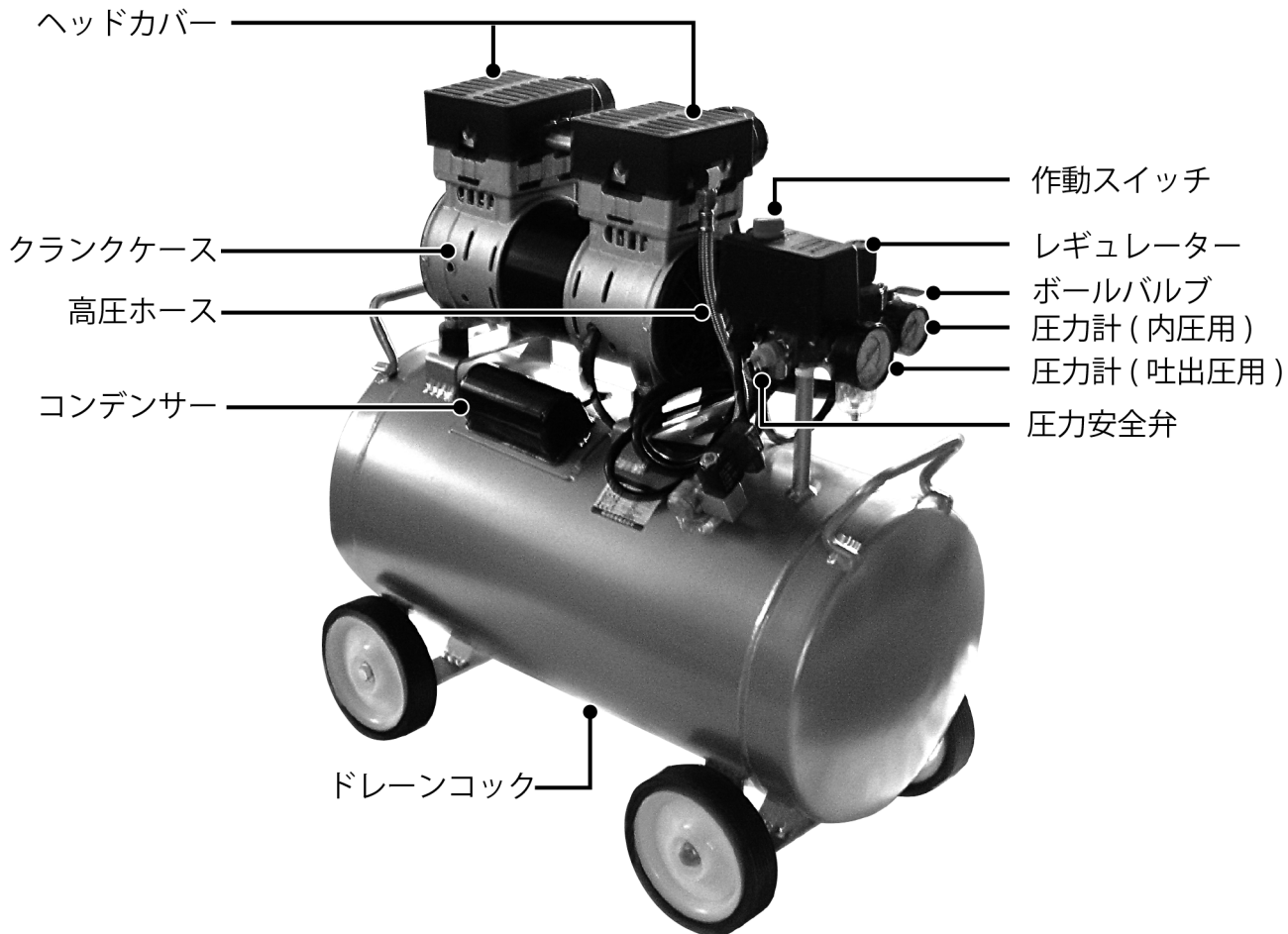
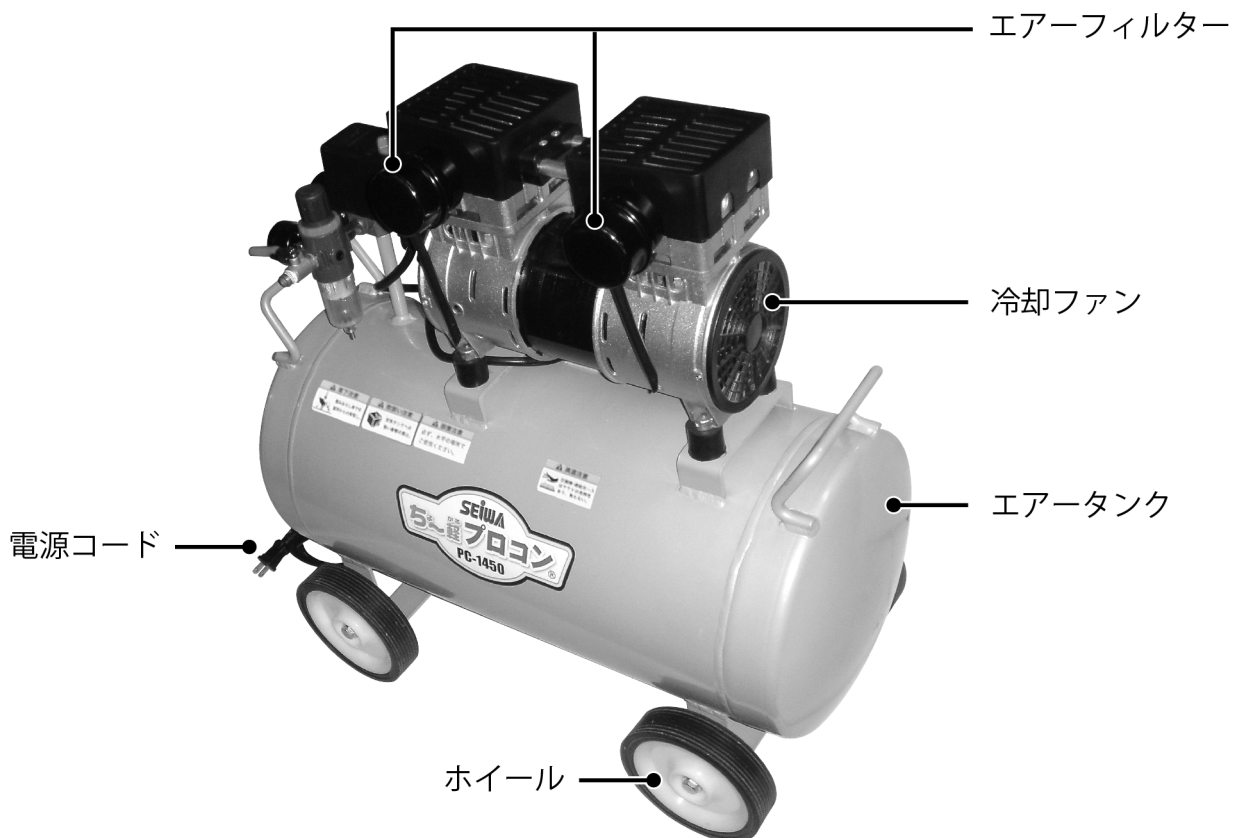

## ■ 使用後は毎回ドレインバルブを開いて水を抜いて下さい。

1. 移動時はタンク内のエアーを抜いて下さい。
2. 電源コードやエアーホース、配管を傷つけないよう注意して下さい。  
傷んでいる場合は使用を止め、交換又は修理をして下さい。
4. 感電を避ける為雨の屋外では使用しないで下さい。乾燥した屋内に保管して下さい。
5. 電源コードやプラグが傷んだままでは絶対に使用しないで下さい。  
有資格者による交換又は最寄りのサービス拠点に連絡下さい。
6. 積み下ろしの際の落下に注意。
7. 高温注意。コンプレッサーのアルミ本体や高圧ホースは長時間の使用時には高温になります。  
素手で触らないで下さい、火傷の恐れがあります。
8. 使用するエアーツールの使用上限圧力を超えた圧力設定では絶対に使用しないで下さい。

## ■ ご使用前に

開梱の際、本体に運送ダメージが無いことを確認して下さい。

運送破損があった場合は使用しないで下さい。お買い求めの販売店に連絡して下さい。

梱包にはコンプレッサー本体、エアーフィルター 2 個、ヘッドカバー2 個、取扱説明書（本書）並びに製品保証書が含まれています。

- ・ エアーフィルターは時計回りに締めて、  
しっかりと取り付けて下さい。
- ・ ヘッドカバーは付属のビスで  
コンプレッサーの上部に取り付けて下さい。
- ・ エアーフィルターは消音機としても機能します。  
必ず緩みの無いように取り付けて下さい



## ■ 電源の確保

このコンプレッサーは定格 15 アンペアコンセントの容量をほぼ 100%使います。同じコンセントから他の機器は併用しないで下さい。延長コードの使用は避けて下さい。必要な場合はコードの容量 2.5mm<sup>2</sup> 以上で長さは 30mまでとして下さい。本機には再起動ソレノイドが採用されていますが極端な低電圧では起動しないことがあります。又低電圧で長時間使用しますとサーマルプロテクターが作動し、モーターを停止させることがあります。電圧降下の原因を取り除いて下さい。

## ■ 作動スイッチ

右に回すとコンプレッサーが起動します。タンク内の圧力が 8Mpa (80バール) まで上がると自動停止します。エアー圧が 6Mpa まで降下すると再起動し、運転を継続します。スイッチを切るには左に回して下さい。

## ■ エアークリーナー・吐出圧力調整器

圧縮した空気を吐出すると空気中の水分が結露します。結露水はこのフィルター内にたまり、使用機器を水分から守ります。フィルターが一杯になる前に底部のドレンから水を抜いて下さい。

出力圧力を調整するには、圧力調整器のつまみを持ち上げて回転させて出力圧力計の針を希望の圧力に調節して下さい。調節後はつまみを元に戻し、調整値が変化しないようにして下さい。

## ■ ドレインバルブ

タンク内の水を抜くためのバルブです。空気を圧縮すると水分が凝結します。

使用後は必ず水を抜いて下さい。

## ■ オプション脚

車輪を使わず固定使用する場合に便利な吸振脚をご用意しております。

吸盤タイプと通常脚タイプがあります。用途に合わせて選んで頂けます。取り付けは車輪を外し、ブラケットの脚取り付け穴に付属のビスで固定するだけの簡単な取り付けで、固定型のコンプレッサーに変身できます。

商品コード	商品名	定価
431401	PC-1450 用吸振脚 (吸盤タイプ)	¥880 (4 コセット)
431402	PC-1450 用吸振脚	¥1,000 (4 コセット)

※各種一個より発注可能：吸盤タイプ¥220 吸振脚¥250

## ■ 39ℓ 大容量アルミタンク

軽量化、錆防止の為、タンクはアルミ材料を使用しています。耐圧強度は十分に確保していますが、先の尖った金属や、硬い角に強くぶつけると破損の恐れがあります。取扱にご注意下さい。39ℓの容量で定期検査規制の対象外です。使用後の水抜きや、破損に注意して、破損の恐れがある場合は使用を止め、サービスセンターに連絡をお願いします。別売の超軽量アルミサブタンク AST-30(商品コード 231930)を併用して頂くと、より安定した出力でリシン吹きや弾性タイル吹きにも御使用いただけます。

## ■ 製品仕様

型 式	ちょ～軽プロコン/PC-1450
最 高 圧 力	0.8Mpa(8kgf/cm <sup>2</sup> )
消 費 電 力	1.4kw
吐 出 空 気 量	50Hz:(14.2A)170ℓ/min 60Hz:(13.5A)200ℓ/min
使 用 電 源	100V
空 気 タ ン ク 容 量	39ℓ
寸 法 L × W × H	600×320×610mm
重 量	19.2 kg

PC-1450の運転開始前に必ず下記空欄に必要なことがらを記入してください。点検の時に大変役に立ちます。

項目	ご記入欄		
型式	PC-1450	ご使用開始年月 日	
製造番号		ご購入先	
ご購入年月日		TEL	( )

## アフターサービスについて

### 保証規定

#### 1. 保証内容

お買い上げの日から1年の間に正常な使用状態にも関わらず弊社の責任に基づき故障が発生した場合は無償修理させていただきます。

#### 2. 適用除外 ●保証期間中でも下記の場合には適用いたしません。

- (1) 不当な修理や改造による故障、損傷。
- (2) お買い上げ後の落下などによる故障、損傷。
- (3) 火災、塩害、ガス害、地震、風水害、落雷、異常電圧およびその他の天災地変による故障、損傷。
- (4) 使用・取扱上の酷使、過失、手入れ不十分および外的損傷による故障、損傷。
- (5) ノズル、摺動部の摩耗およびパッキン等の消耗部品。
- (6) 注意事項および取扱説明書に記載した内容の範囲外の条件で使用した故障および損傷。
- (7) 書類に不当な字句訂正などがあった場合。

#### 3. 本書はお買い上げの納品書(納入日が記載されていることを確認)とともに大切に保管してください。

### ユーザー登録について

～保証対象の確認および、速やかな保証対応のために、機械購入時にユーザー登録をお願いしています～  
同封の保証書に必要な事項をご記入いただき FAX いただくか、弊社ホームページ経由でも受付をしています。  
ホームページ経由でご登録いただけますと、ご購入いただいた商品のメンテナンス情報、関連する付属品、便利なオプション品情報、新商品情報など、定期的に情報配信をさせていただきます。

是非、この機会にご利用くださいますようお願いいたします。

・登録場所／精和産業トップページ右側中段「機械ご購入者様用・保証書ユーザー登録」

<https://www.seiwa.com>

修理サービス

ここからも登録できます→



修理はお買い上げの販売店又は、弊社最寄りの営業所にご連絡ください。

## SEIWA 精和産業株式会社

浜松配送センター

〒432-8006 静岡県浜松市中央区大久保町1348  
TEL 053(485)6181 FAX 053(485)6180

仙台	981-1105	仙台市太白区西中田6-15-13	携帯	090-3212-9902
群馬	371-0854	群馬県前橋市大渡町1-8-6	携帯	080-1838-8248
東京	136-0072	江東区大島5-12-7	TEL	03-3638-6911
神奈川	242-0029	大和市上草柳8-28-18	携帯	090-7404-1915
名古屋	453-0839	名古屋市中村区長茂町4-15	携帯	080-1838-8248
大阪	547-0001	大阪市平野区加美北8-1-18	携帯	080-1838-8248
岡山	710-0841	倉敷市堀南606-1	携帯	090-8855-1690
福岡	816-0912	大野城市御笠川1-8-7	携帯	090-8855-1690
エス・ディー ツール	891-0175	鹿児島市桜ヶ丘2-22-10	携帯	090-2515-0068
塗機商事	903-0124	中頭郡西原町呉屋108-6	携帯	080-1794-4141