

SEIWA 移動に便利な低飛散HVLP塗装機

〈コンプレッサー・ホース不要〉100V電源

HVLP HAND-HELD SPRAY GUN

■引き金で吐出量の調節が可能!

グリーンハンドスプレー
CHS-2

■仕上がり良く小規模塗装に最適!



用途

- ・鉄骨塗装
- ・木工塗装
- ・シャッター
- ・ドア
- ・トタン
- ・雨どい
- ・内装/外装
- ・サッシ周りのタッチアップ

ノズル先端で噴射パターン変更



■塗装ポイント

- ① お好みのスプレーパターンサイズに応じて、試し吹きをする
- ② ガンの位置を垂直にし、表面より5~15cm離します
- ③ 一定の速度で平行に吹付けます
- ④ 最初は薄く吹付けし、一度乾燥させた後少し厚めに塗装します

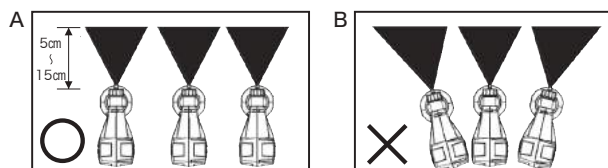

■各部名称

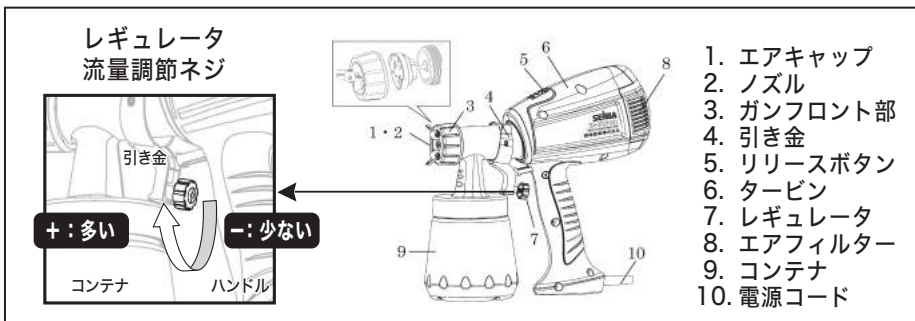

■仕様

型 式	CHS-2	
電 源	100V・300W	
電 流	3.0A(定格)	
最大吐出量	240ml/min	
ノズルサイズ	φ1.8mm	
塗料粘度	最大30din/sec	
カップ容量	700ml	
寸 法 mm	290×120×280	
重 量 kg	1.6	
価 格(区分/コード)	¥17,000 (A2/197401)	

これから、新製品・特価情報をE-mailで提供しますので下記宛にご連絡下さい。

http://www.seiwa.com E-mail support@seiwa.com 携帯サイト http://www.seiwa.com/i/

SEIWA 精和産業株式会社

●お問い合わせは

浜松配送センター 〒432-8006 静岡県浜松市西区大久保町1348 TEL053(485)6181 FAX053(485)6180

札幌	札幌市東区北40条東8-1-14	携帯	090-8771-564	4
盛岡	紫波郡矢町流通センター南4-19-13	携帯	090-3230-140	7
仙台	仙台市太白区西中田6-15-13	携帯	080-1838-824	8
東京	江東区大島5-12-7	TEL	03-3638-691	1 (問合)
神奈川	大和市上草柳8-28-18	携帯	090-7404-191	5
新潟	駐在	携帯	090-8771-564	4 (修理)
名古屋	名古屋市中村区長蔵町4-15	携帯	090-2657-996	9
北陸	小松市細工町23	携帯	090-9765-783	0
大阪	大阪市平野区加美北8-1-18	携帯	090-3223-490	1
四国	高松市木太町6区3173-18	携帯	090-3102-582	2
岡山	倉敷市城南606-1	携帯	090-3223-490	1
福岡	大野城市御笠川11-8-7	携帯	090-5342-085	7 (問合)
広島	鹿兒島市桜丘2-22-10	携帯	090-2515-006	8
塗機屋	中頭郡西原町呉屋108-6	携帯	090-3074-118	6

CD900989(SE)1307